



Fédérer les acteurs du secteur des biotech :

le projet BioBusiness Place Mutualisée

Profession: Bio-Entrepreneur 2007

Alexandrine URBAIN
Chef de Projet BioBPM
Comité Adebiotech

Un secteur complexe

Industrie Pharma

- n 2ème en Europe ;
- n 54 centres de R&D ;
- n 3,5 Mds € en R&D ;
- n Part de l'outsourcing croissant :

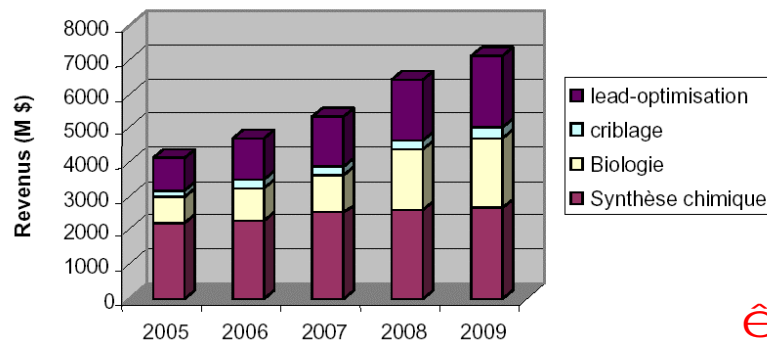

Source GEN, Mars 2006



PME de biotechnologie

- n Près de 400 en France ;
- n Faible structuration ;
- n Age moyen faible ;
- n Taille réduite ;
- n Manque de visibilité de l'offre ;

À Difficulté à être identifié par les donneurs d'ordre

Un rapprochement nécessaire entre « clients » et « fournisseurs »



Un projet qui a fortement évolué : de la Business Place

- **Business Place : Outil de type Intranet sécurisé (https)** disposant d'un moteur de recherche permettant la recherche d'une compétence, une technologie au sein d'une liste de membres
 - ∅ **information standardisée, à jour et pertinente**
 - ∅ **Accès global et permanent à la base**

- **Donneurs d'ordre :**
 - ∅ **Industries pharmaceutiques et biopharmaceutiques, diagnostic**
 - ∅ **Organismes de recherche publique**

- **Sociétés : PME de service à haute technologie**

- **Soutien actif du LEEM Biotech**



... à la BioBusiness Place Mutualisée

2006 : étude de marché (clients potentiels)

- ∅ Concept jugé intéressant
- ∅ Doit comporter au moins 100 sociétés
- ∅ Offre la plus complète possible
- ∅ Mise en place de critères de qualité

Mais également :

- ∅ Augmentation des services proposés
- ∅ Ouverture sur l'international

Ä Bio Business Place Mutualisée
(Première application utilisant des flux e-commerce normalisés)



15 et 16 Mars 2007



www.bio-entrepreneur.net

Schéma de fonctionnement

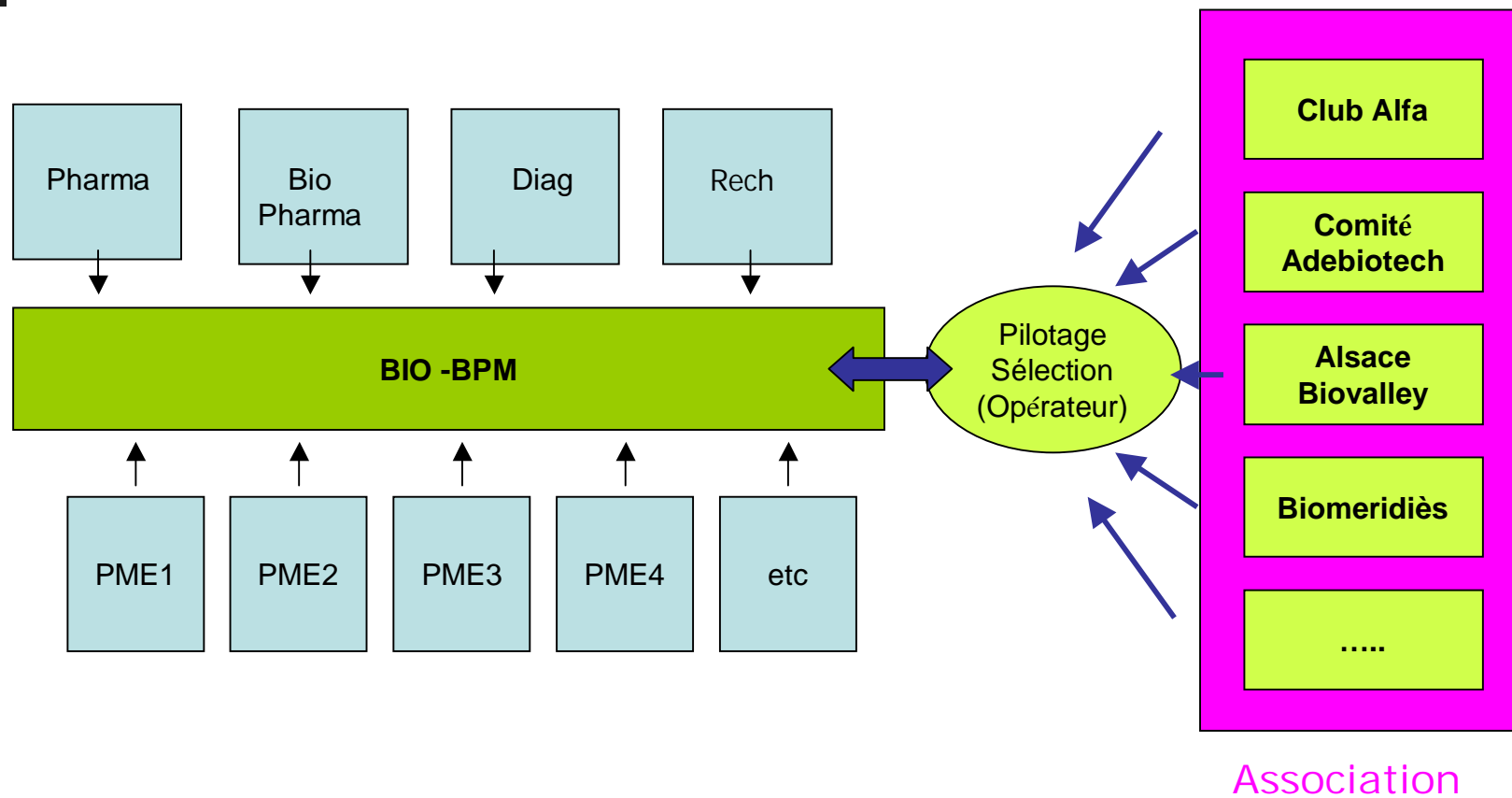

Outil de B to B entre les grands comptes et les PME

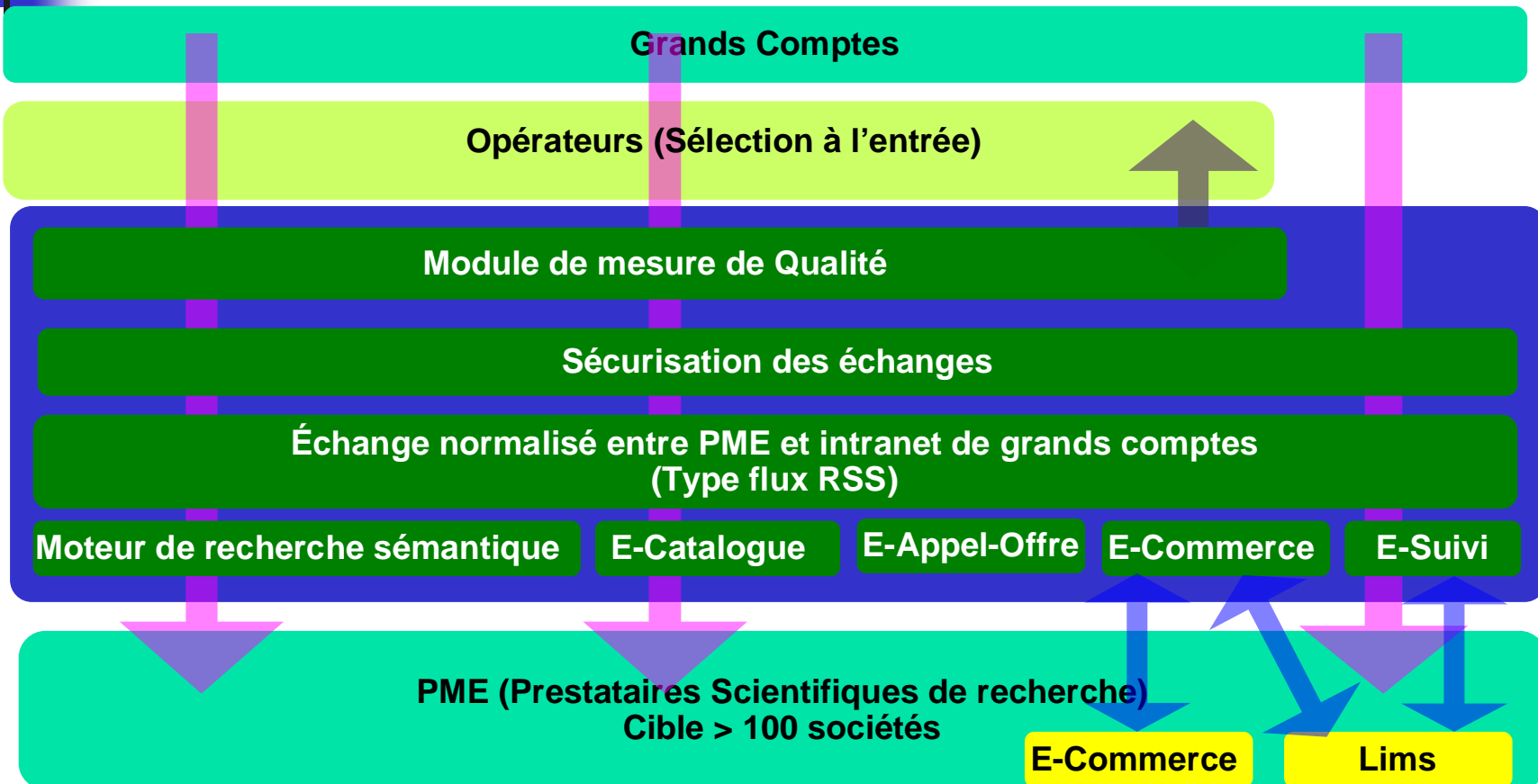

Planning du projet

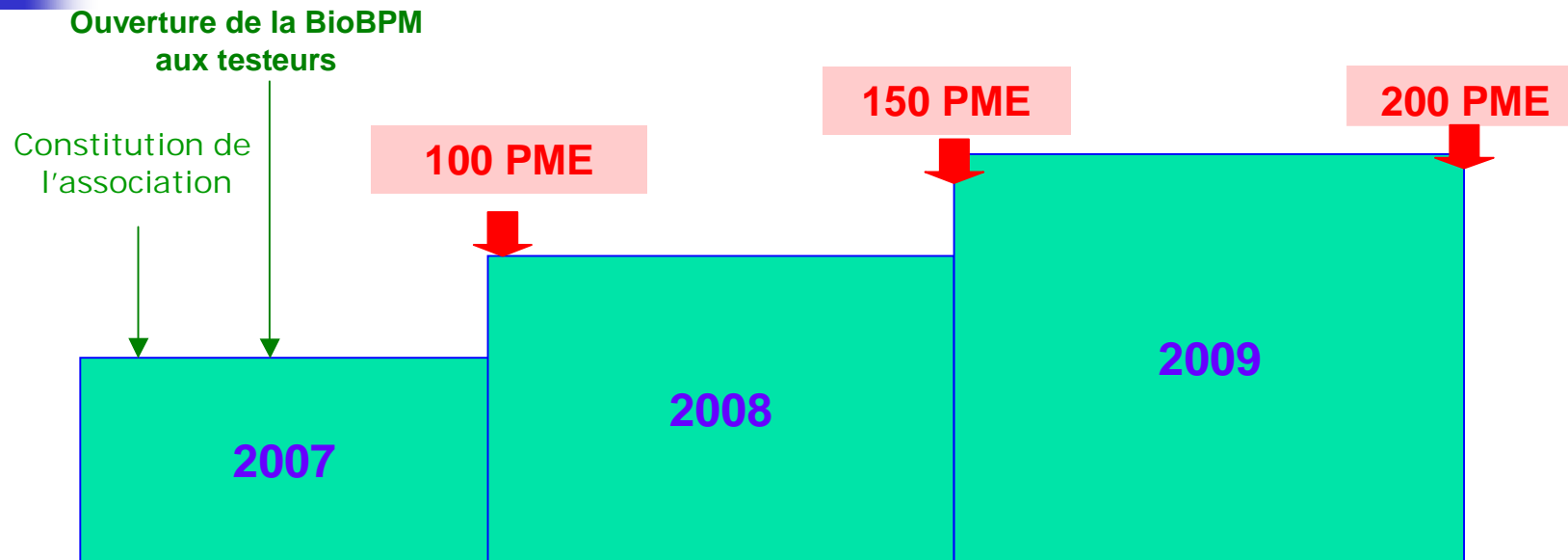

Mise en place du Projet :

- Ø Phase de recrutement active de sociétés PME françaises
- Ø Mise en place des modules Indispensables (qualité, ...)
- Ø Ouverture de la BioBPM

Montée en puissance :

- Ø Phase de recrutement active de donneurs d'ordre
- Ø Développements informatiques Supplémentaires
- Ø Préparation de l'internationalisation

Internationalisation et Pérénisation :

- Ø Recrutements actifs de D.O. et de PME à l'international



Les cinq enseignements clés

BioBusiness Place :

Salle de Marché :

- ∅ mutualise et fédère l'offre de produits et de services innovants dans les secteurs des Sciences de la Vie ;
 - ∅ Facilite leur diffusion tout en maintenant la confidentialité des accès
- n Première application utilisant des flux e-commerce normalisés
 - n Appui sur structures régionales/groupements d'entreprises
 - n Recrutement actif des sociétés de service
 - n Ouverture fin 2007

**À Levier de développement de la compétitivité
du secteur des biotechnologies en France**



Pour en savoir plus

n a.urbain@club-internet.fr

n www.adebiotech.org

